

# 安裝使用說明書

## 1. 安裝前注意事項

- 1.1 飲水機左右側與背面需有通風孔，請勿放置堵塞物，保持空氣流通。
- 1.2 飲水機電源插座負載至少20安培，專供飲水機使用，插座為三孔附有接地線，插座無接地孔時，請確實外加接地線。
- 1.3 飲水機請勿安裝於戶外日曬雨淋導致危險。
- 1.4 飲水機的適用室溫為 10 ~ 40°C，超出此範圍可能會造成飲水機無正常運轉。  
(最佳使用溫度為 15 ~ 35°C)

## 2. 安裝說明

- 2.1 將飲水機背面排水口接上排水管。
- 2.2 確認飲水機背面加熱開關《3》為關(off)的狀態。
- 2.3 插上電源線。
- 2.4 打開下面板，開啟漏電斷路器《1》，向上為開啟。
- 2.5 按下飲水機背面紅色按鈕《2》，按下後水龍頭上方白色LED《4》應亮起，代表飲水機開始製水。
- 2.6 製水完成後，按下紅色熱水水龍頭，確認出水後才能打開加熱開關《3》。

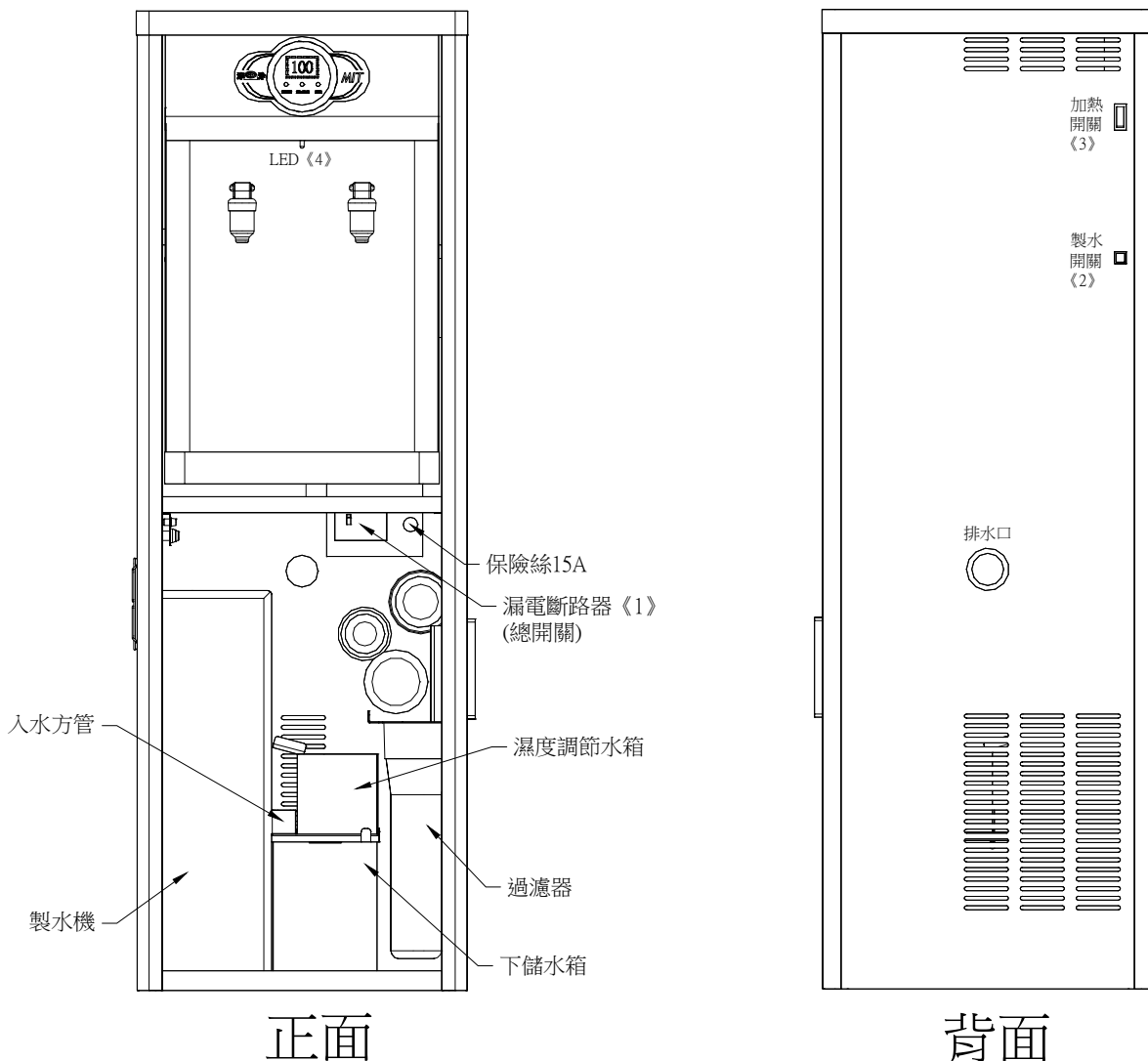

# 安裝使用說明書

## 3.功能說明

- 3.1 POWER燈《7》，代表飲水機已通電。
- 3.2 HEATING燈《8》亮，代表飲水機水量已達可加熱標準。
- 3.3 BOIL燈《9》亮，代表已沸騰。
- 3.4 跑馬燈《10》亮，代表飲水機內無足夠可供飲用之水，且無法加熱。  
(請確認LED《4》是否亮起)
- 3.5 溫度顯示《11》，顯示目前熱水箱內溫度。

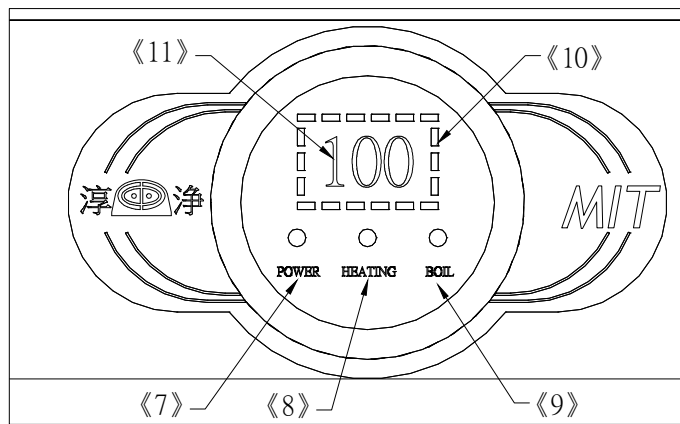

- 3.6 綠色圓型風扇開關《12》，燈亮代表風扇啟動。風扇啟動可促進空氣流動，可視通風狀況選擇開啟或關閉。
- 3.7 紅色方型濕度調節開關《13》，紅燈亮代表濕度調節器已啟動。使用時濕度調節水箱內應添加水源，且水量需使浮球浮起。(建議水量與浮球的不鏽鋼固定板同高即可)

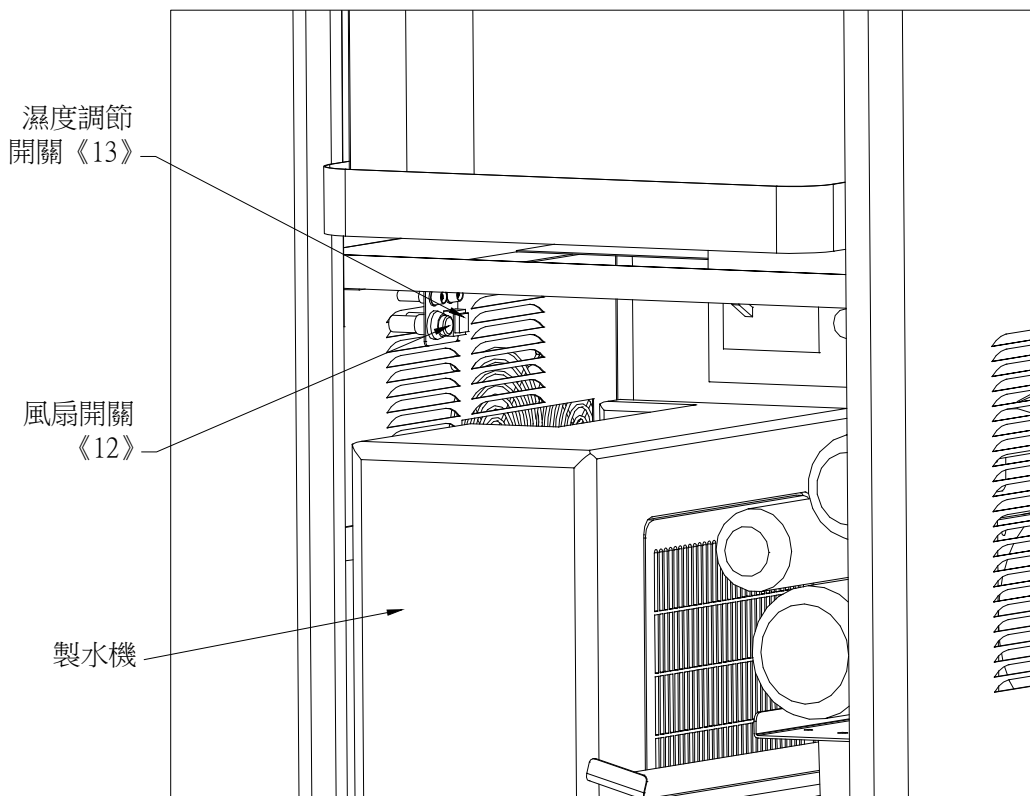

# 安裝使用說明書

## 4.使用保養注意事項

- 4.1 請勿將果汁，茶葉，咖啡.....等倒入接水盒，堵塞排水管及產生異味。
- 4.2 長時間停用時，請將總電源關閉，並拔除電源插座，以確保安全。
- 4.3 本飲水機裝有漏電斷路器，需至少每月測試漏電斷路器，如按測試按鈕無法切斷電源時，請通知廠家更換維修。
- 4.4 製水機空氣過濾網 及入水方管及下儲水箱 建議請每月清洗一次，清洗後務必裝回原本位置，避免影響機器性能。
- 4.5 濾心（1）5um PP過濾 建議請每 6 個月更換。
- 4.6 濾心（2）前置活性炭 建議請每 2 年更換。
- 4.7 濾心（3）1um PP過濾 建議請每 1 年更換。
- 4.8 濾心（4）逆滲透膜 建議請每 2 年更換。
- 4.9 濾心（5）後置活性炭 建議請每 2 年更換。
- 4.10 飲水機在清潔保養或更換濾心時，務必關閉電源，且拔除電源插座，以策安全。
- 4.11 下儲水箱內安裝有 UVC 紫外線殺菌燈，每小時內會殺菌15分鐘，或抽水馬達啟動時，亦會進行殺菌。殺菌燈亮起時，請勿直視或曝曬，以策安全。

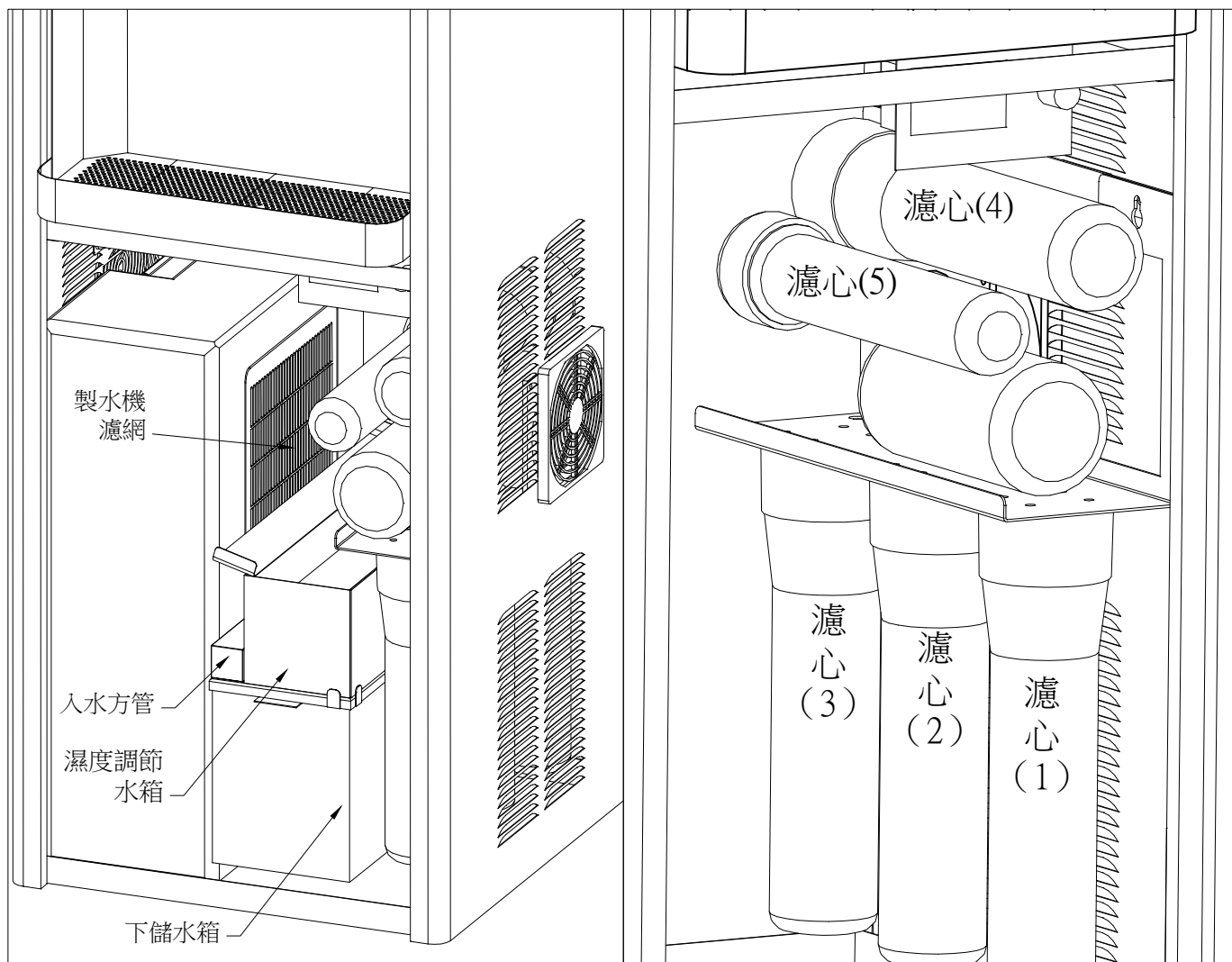

# 安裝使用說明書

## 5.保固期

- 5.1 本機自購買日算起一年內，於正常使用下，零組件如有損壞，本公司免費修復（不含濾材及耗材）。
- 5.2 若未依照使用保養說明中作應有保養，或不當使用飲水機，導致意外發生及飲水機功能失常，本公司不負保固之責。
- 5.2 飲水機故障，如非本公司人員維修，導致機件受損，本公司不負保固之責。

製造商：淳進機械有限公司

地 址：桃園市平鎮區平東路一段178巷38弄27號

電 話：03 - 4506091 傳 真：03 - 4602613

網 址：[www.chunchin.com.tw](http://www.chunchin.com.tw)